

棚用置場・台車

棚用置場

※枠内は有効寸法
T1800・T3600とも
上段下段同様です。

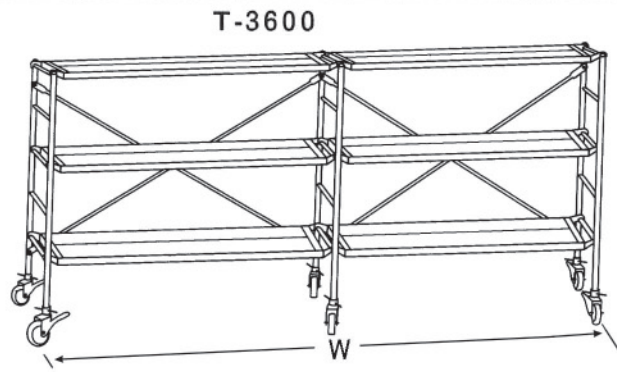
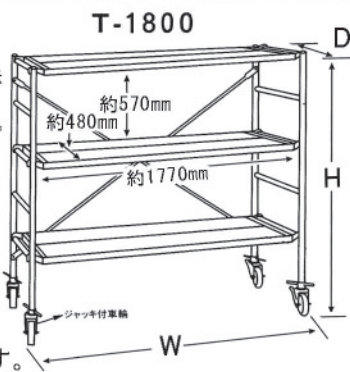

表は外寸法です。

品名	幅W(mm)	奥行D(mm)	高さH(mm)	各段荷重	部材重量
棚用置場 T-1800	約 1,930	約 660	約 1,740	200kg	約 95 kg
棚用置場 T-3600	約 3,760	約 660	約 1,740	200kg	約 180 kg

台車

■ブレーキ付きウレタンキャスターを使用していますので、安全で車輪の跡が残りません。

支柱はφ48.6の単管パイプを使用しています。

(実願2015-00565)
支柱収納型台車 (D1000Ⅲ・1000UL)

(台車オプション)※販売
@グローブ(ハットガード)



台車中央部に支柱を収納し
支柱の紛失が防げます。

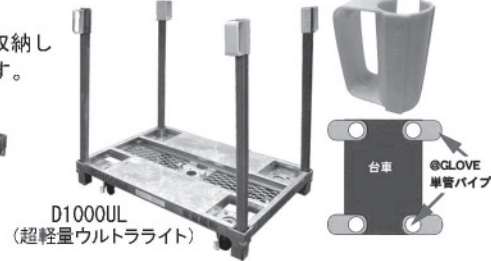

・アルミ製6輪台車

天板キャスター部に隙間が無く、中央部は直進性に強いキャスターを使用しております。

品名	長さ(mm)	幅(mm)	高さ(mm)	積載荷重	本体重量	車輪径
台車アルミ製 6輪	約1,223	約774	約261	1,000kg	約28kg	150φ×6
台車D-1000UL 超軽量型	約1,100	約750	約242	800kg	約30kg	130φ×4
台車D-1000 軽量型	約1,100	約750	約260	1,000kg	約40kg	150φ×4
台車D-1000Ⅲ 支柱収納型	約1,100	約780	約260	1,000kg	約42kg	150φ×4
台車D-1200	約1,320	約810	約330	1,000kg	約52kg	200φ×4
台車D-1600 軽量型	約1,660	約810	約265	1,000kg	約60kg	150φ×4

※台車寸法は製造年により多少寸法が異なります。

超軽量台車・棚枠支柱

棚枠支柱は、棚板有り無しが選択可能 (特許2018-173316)

棚板寸法L900×W500mm



・エレベータに乗る
・超軽量30kg



台車D-1000ULと棚支柱取付け

(実願2015-00565登録)
単管パイプ収納台車



台車使用時

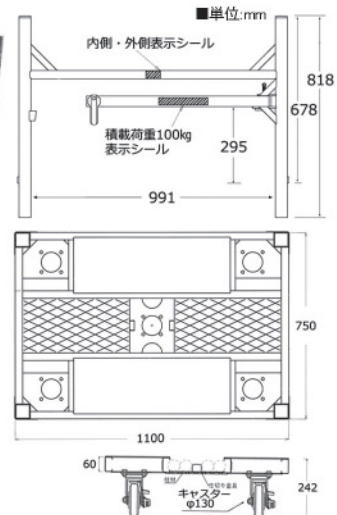

品名	台車D1000UL	専用棚枠支柱
積載荷重	800kg	100kg
本体重量	約30kg	約10kg